

# PRAESIDIO®

Berührungsloser Spender zur Händedesinfektion  
Touchless dispenser for hand disinfection

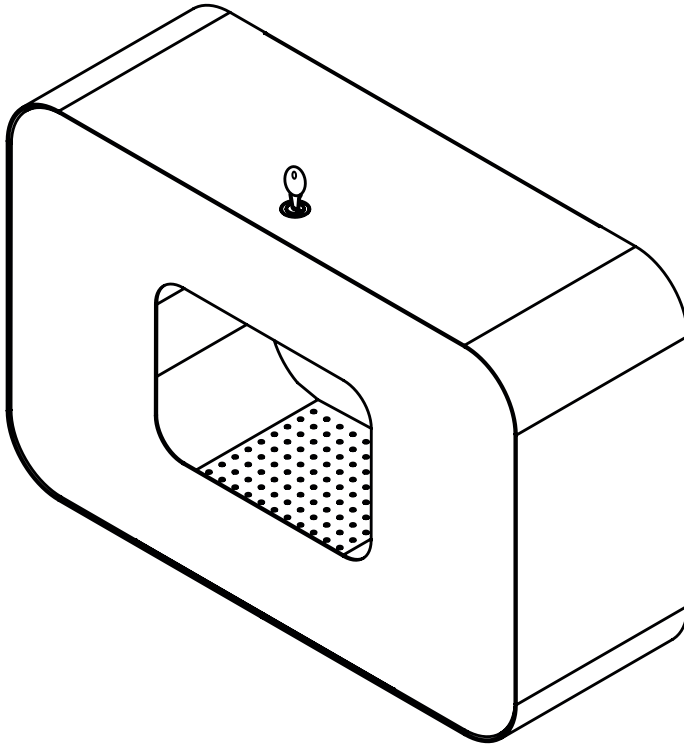

**Wichtig! Important!**

Vor der Verwendung neuer Füllgüter ist stets die Kompatibilität von Füllgut und Spendersystem zu prüfen, um eine einwandfreie Funktionalität gewährleisten zu können. OPHARDT hygiene übernimmt keine Haftung für etwaige Schäden oder Kosten, die durch Inkompatibilitäten von Füllgut und Spendersystemen entstehen können.

The compatibility of filling material and dispenser system must be checked prior to the use of new filling materials, in order to be able to guarantee fault-free functionality. OPHARDT hygiene assumes no liability for any damages or costs which arise due to the incompatibility of filling material and dispenser systems.





Bitte diese Bedienungsanleitung vor der Inbetriebnahme sorgfältig durchlesen und aufbewahren.

Geben Sie diese Anleitung im Falle einer Weiterveräußerung des Gerätes an den Käufer weiter.

Please read through carefully these operating instructions prior to initial operation and keep it.

In case of a resale of the apparatus, please pass on these operating instructions to the buyer.

**D** Wartungs- und  
Bedienungsanleitung

<b>1.</b>	Hinweise zur Benutzung der Anleitung.....	5
<b>2.</b>	Bestimmungsgemäßer Gebrauch.....	5
<b>3.</b>	Sicherheitshinweise.....	6
<b>4.</b>	Technische Zeichnung.....	7
<b>5.</b>	Lieferumfang.....	7
<b>6.</b>	Spendermontage.....	8
<b>7.</b>	Inbetriebnahme.....	10
<b>8.</b>	Dosierung einstellen.....	14
<b>9.</b>	Pumpe entnehmen.....	14
<b>10.</b>	Instandhaltung / Pflege und Wartung.....	15
<b>11.</b>	Risiken und Störungen beheben.....	17
<b>12.</b>	Garantie.....	18
<b>13.</b>	Entsorgung.....	18
<b>14.</b>	Technische Daten.....	19

**EN** Instruction manual

<b>1.</b>	Indications for the use of the service instructions ..	20
<b>2.</b>	Intended use.....	20
<b>3.</b>	Safety information.....	21
<b>4.</b>	Technical Drawing.....	22
<b>5.</b>	Scope of delivery.....	22
<b>6.</b>	Mounting of the dispenser.....	23
<b>7.</b>	Going into operation.....	25
<b>8.</b>	Change of the dosage.....	27
<b>9.</b>	Pump removal.....	27
<b>10.</b>	Maintenance / attendance and maintenance.....	28
<b>11.</b>	Risks and Troubleshooting.....	30
<b>12.</b>	Warranty.....	33
<b>13.</b>	Disposal.....	33
<b>14.</b>	Technical Data.....	34

**D 1. Hinweise zur Benutzung der Anleitung / 2. Bestimmungsgemäßer Gebrauch**

## 1. Hinweise zur Benutzung der Anleitung

Die folgenden Symbole werden in der Anleitung verwendet

**Sicherheitshinweis:**

Nichtbeachtung kann zu Personen- oder Geräteschäden führen.

## 2. Bestimmungsgemäßer Gebrauch







Das Gerät eignet sich ausschließlich zur Händedesinfektion mit niedrig viskosen Desinfektionsmitteln.

Das Gerät ist **nicht** zum Betrieb mit Seifen, hochviskosen Produkten, Alco-Gels, abrasiven und aggressiven Medien geeignet.

Der Spender darf nicht frei aufgestellt werden. Das Gerät ist nur in geschlossenen Räumen zu verwenden.

Verwenden Sie das Gerät für die Händedesinfektion mit den üblichen Verwendungszyklen.

**Umgebungsbedingungen:**

-  • Verwenden Sie das Gerät nie in explosionsgefährdeten Bereichen.
-  • Verwenden Sie das Gerät nur in einer staubarmen Umgebung.
-  • Achten Sie darauf, dass das Gerät nur bei einer relativen Luftfeuchtigkeit von <90% (nicht kondensierend) benutzt wird.
-  • Verwenden Sie das Gerät nur bei Raumtemperatur 15 - 30 °C
-  • Achten Sie bei der Auswahl des Installationsortes auf ausreichende Raumgröße und gute Belüftung
-  • Bitte prüfen Sie ob die vorhandenen Brandbekämpfungsmaßnahmen ergänzt werden müssen.
-  • Vermeiden Sie elektrostatische Aufladung des Benutzers durch geeignete, z.B. keramische Böden.

D 3. Sicherheitshinweise

## 3. Sicherheitshinweise



### Achtung!

**OPHARDT hygiene** übernimmt keine Haftung für Schäden aufgrund folgender Punkte:

- Beschädigungen am Gerät durch mechanische Einflüsse und Überspannungen
- Veränderungen am Gerät ohne ausdrückliche Genehmigung von **OPHARDT hygiene**
- Verwendung für andere als in der Anwendung beschriebenen Zwecke

### 3.1 Allgemeine Sicherheit

- ⚠ • Reparaturen am Gerät dürfen nur von **OPHARDT hygiene**-Mitarbeitern oder durch **OPHARDT hygiene** autorisierte Personen durchgeführt werden. Durch unsachgemäße Reparaturen können erhebliche Gefahren entstehen. Wenden Sie sich im Reparaturfall an den Hersteller.
- ⚠ • Hängen Sie das Gerät an einem trockenen und gegen Spritzwasser geschützten Platz auf.
- ⚠ • Dieses Gerät ist kein Spielzeug. Kinder sollten bei der Nutzung beaufsichtigt werden. Der Installationsort sollte dem entsprechend ausgewählt werden.
- ⚠ • Personen mit eingeschränkten physischen, sensorischen oder geistigen Fähigkeiten sollten bei der Nutzung beaufsichtigt werden.
- ⚠ • Das Gerät ist nicht geeignet als Tischgerät.
- ⚠ • Das Gerät ist nicht geeignet zum Transport von Medien.
- ⚠ • Das Gerät ist nicht geeignet zur Dosierung von anderen als den angegebenen Medien.
- ⚠ • Betreiben Sie das Gerät ausschließlich mit auslaufsicheren alkalischen Batterien des gleichen Herstellers und Typs sowie mit dem gleichen Ladezustand. Verwenden Sie nur Batterien mit der angegebenen Baugröße Typ D.
- ⚠ • Verwenden Sie das Gerät nicht mit wiederaufladbaren Batterien (Akkus).
- ⚠ • Es dürfen nicht alte und neue Batterien vermischt werden.
- ⚠ • Die Batterieversorgungsklemmen dürfen nicht miteinander kurzgeschlossen werden.
- ⚠ • Verwenden Sie das Gerät nicht mehr, wenn Batterien im Gerät ausgelaufen sind.
- ⚠ • Wenden Sie niemals Gewalt an.
- ⚠ • Entnehmen Sie Batterien vor der Reinigung und Pflege.
- ⚠ • Gebrauch des Spenders nur mit Originalteilen.

## D 3. Sicherheitshinweise / 4. Technische Zeichnung / 5. Lieferumfang

**3.2 Sicherheit beim Betrieb des Gerätes**

- ⚠ • Schützen Sie das Gerät vor Feuchtigkeit
- ⚠ • Setzen Sie das Gerät keiner Wärmestrahlung und keiner Hitzeeinwirkung aus.
- ⚠ • Tauchen Sie das Gerät nie in Wasser.
- ⚠ • Befüllen Sie das Gerät nur mit den angegebenen Stoffen zum bestimmungsgemäßen Gebrauch.
- ⚠ • Es gibt keine demontierbaren Teile ausser: Pumpe, Behälter, Batteriedeckel, Batterien, Abtropfschale und Auslaufrohr
- ⚠ • Das Gerät ist nicht autoklavierbar und nicht in der Spülmaschine zu reinigen.
- ⚠ • Das Gerät darf nicht mit Strahlwasser oder mit einem Hochdruckreiniger gereinigt werden.
- ⚠ • Sorgen Sie dafür, dass das Medium nicht auf den Boden gelangt.

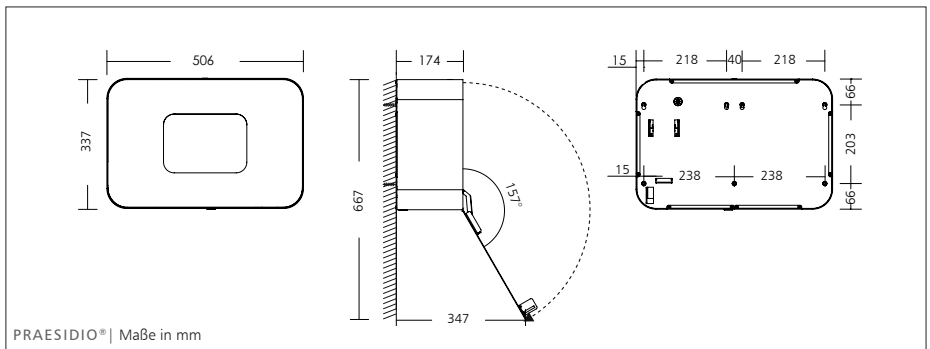
**4. Technische Zeichnung****5. Lieferumfang**

- Spender
- Befestigungssatz mit 4x Dübeln und Schrauben
- Batterien (5 Monozellen Typ D, 1,5 V )
- Bedienungsanleitung
- Schlüssel
- Behälter
- Netzteil (optional)

D 6. Spendermontage

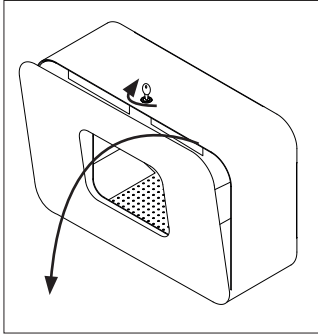

## 6. Spendermontage

### 6.1 Wandmontage

Bei der Montage und Inbetriebnahme des PRAESIDIO® bitte die folgenden Schritte in der angegebenen Reihenfolge durchführen.

Die geeignete Montagehöhe: beträgt 100–110 cm, gemessen vom Fußboden bis Unterkante des Spenders.

Es ist zu empfehlen, das Gerät mit zwei Personen zu montieren. Gerät mit beiliegendem Schlüssel aufschließen und die Blende nach unten führen.

Vor der Montage bitte Abtropfschale und Behälter aus dem Gerät entnehmen (siehe Punkt 7.4 und 7.6).

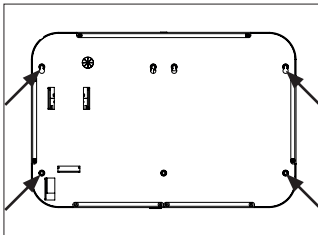

- Der Spender muss mit 4 Schrauben an den vorgesehenen Befestigungsöffnungen an einer waagerechten Wand befestigt werden.
- Mit beiliegendem oder entsprechend geeignetem Befestigungsmaterial das Gerät an der Wand anbringen.
- Vor Montage die Wand auf Eignung prüfen!
- Bei der Auswahl des Montageortes bitte die Zugänglichkeit zur Befüllung des Geräts einplanen!
- Gerät eignet sich nicht als Tischgerät!
- Gerät nicht in schmalen Durchgängen und Verkehrswegen montieren!



**D 6. Spendermontage**

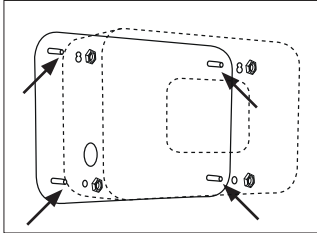

**6.2 Säulenmontage**

Das Gerät bitte auf die 4 Bolzen der Montagewand der Säule aufstecken und mit beiliegenden Muttern festmontieren.



Bitte auf Standfestigkeit der Säule achten!

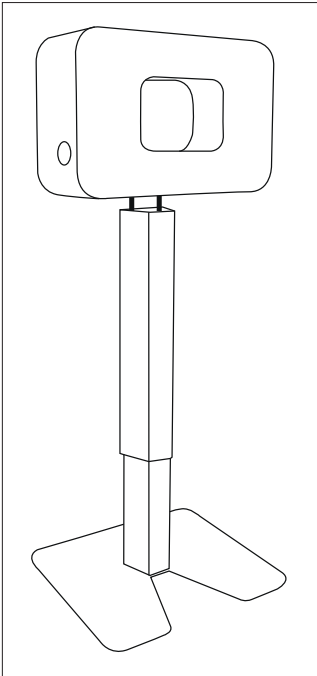

Nur Säulen mit ausreichender Standfestigkeit und entsprechender Befestigungsmöglichkeit nutzen.

**Zubehör: Säule (Art.-Nr. 1421051)**

D 7. Inbetriebnahme

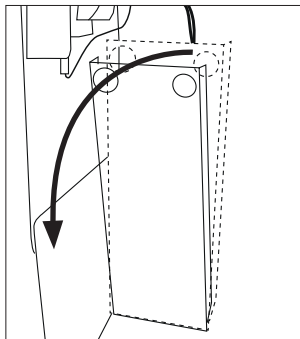

## 7. Inbetriebnahme

### 7.1 Einsetzen der Batterien

Öffnen Sie die Abdeckung des Batteriefachs. Bitte nutzen Sie die beiden Löcher um das Fach nach unten zu ziehen.

Setzen Sie nun die beiliegenden Batterien in den Spender ein, achten Sie hierbei auf die richtige Polarität.

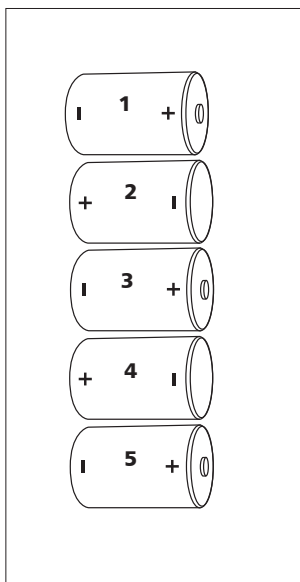

Batterien sollten bei längeren Betriebspausen entnommen werden.

**D 7. Inbetriebnahme**

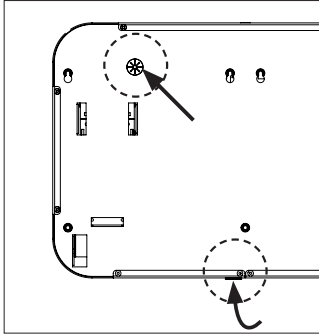

**7.2 PRAESIDIO® mit externem Netzteil**

Optional: externes Netzteil (Art.-Nr. 4401040)

AC-Input: 100 -240 V /0,35 A

Frequenz: 50-60 Herz

Output: 7,0 - 7,5 V, 2,5 A

Besonderheit: Schutzerde ist mit dem Minuspol verbunden.



Bei der Montage beachten, dass das Kabel nicht in Durchgängen liegt. Es droht Stoplegefahr!

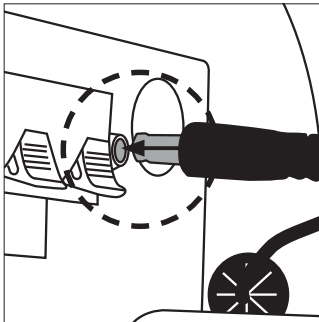

Der Kleinspannungsstecker vom Netzteil wird durch ein Loch in der Rückseite oder im Boden geführt. Die Batterien werden beim Einstecken des Netzteils automatisch abgeschaltet. Den Kleinspannungsstecker bitte in die vorhergesehene Buchse im Innenraum einstecken.



- Kein Netzteil mit abweichender Spezifikation verwenden. Nicht kompatible Netzteile können zur Zerstörung der Elektronik führen.
- Bitte keine 230 V direkt an das Gerät installieren.

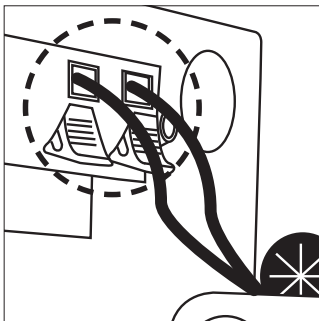

**7.3 PRAESIDIO® Türsteuerung**

Die Ansteuerung einer angetriebenen Tür erfolgt durch den Türsteuerungsausgang. Das Anschlusskabel wird durch ein vorbereitetes Loch im Boden oder in der Rückseite geführt und an den beiden Tasten untergeklammt. Die Polarität spielt keine Rolle.

Es handelt sich um einen passiven Ausgang (Halbleiter- Relais-Kontakt, Schliesser). Während der Aktivierung des Spenders schliesst der Kontakt für etwa 0,3 Sekunden.

Elektrische Maximalwerte:

Leerlaufspannung an den Kontakten 40V AC / 60 DC,

Kurzschlussstrom 100mA

D 7. Inbetriebnahme

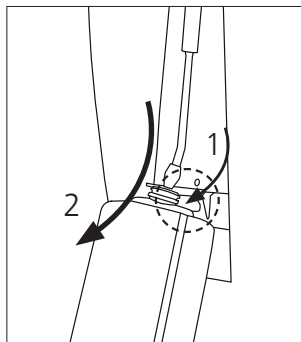

### 7.4 Behälter entnehmen

Am Schlüsseloch des Basiswinkels (1) ziehen und den Spender nach vorne abschwelen.

Dann den Behälter nach oben drücken und abziehen (2).

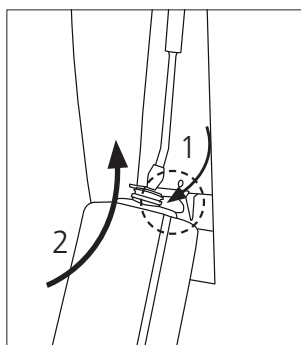

### 7.5 Behälter einsetzen

Hierfür den Spender abschwelen und den vollen Behälter einsetzen.

Der Füllstand kann über das Sichtfenster oder beim Öffnen des Geräts kontrolliert werden.



Füllgut vor dem Transport entfernen!

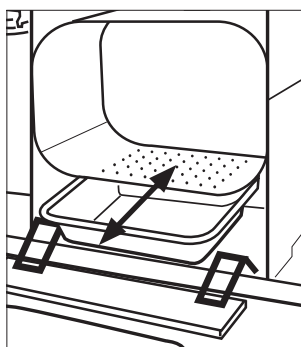

### 7.6 Abtropfschale entnehmen/einsetzen

Die Abtropfschale aus den Führung nehmen und nach der Montage/Reinigung wieder in die Führung einsetzen.

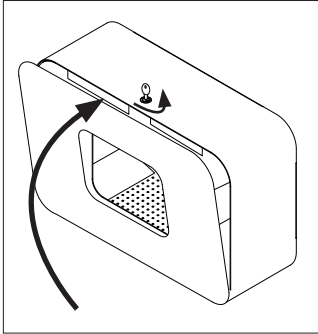
**D 7. Inbetriebnahme****7.7 Gerät schließen**

Gerät schließen und Schlüssel abziehen. Beim Schließen führt das Gerät einen Referenzhub durch.

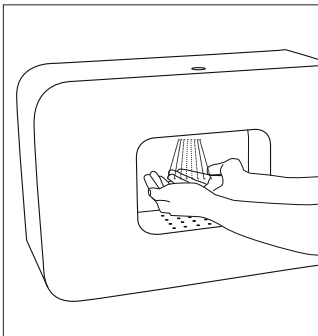

Bitte 10 Sekunden warten und das Gerät in der Zeit nicht bedienen!

**7.8 Gerät bedienen**

Hände mit der geöffneten Handflächen in die Öffnung einführen und warten bis das Gerät sprüht. Bei Erstbetriebnahme bitte mehrmals betätigen bis der Spender Händedesinfektionsmittel dosiert. Hände ca. 30 Sekunden mit dem Händedesinfektionsmittel einreiben.

D 8. Dosierung einstellen / 9. Pumpen entnehmen

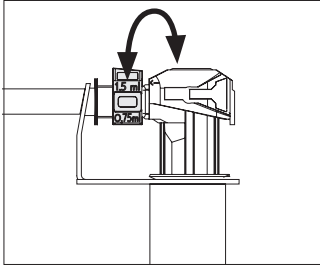

### 8. Dosierung einstellen

Werksmäßig ist die Dosiereinstellung der Pumpe auf die maximale Einstellung von ca. 1,5 ml/Hub eingestellt. Bei Bedarf läßt sich die Dosierung stufenweise durch Drehen des Dosierstücks (Teil der Pumpe) bis auf ca. 0,75 ml/Hub reduzieren.

Entnehmen Sie hierzu die Pumpe.

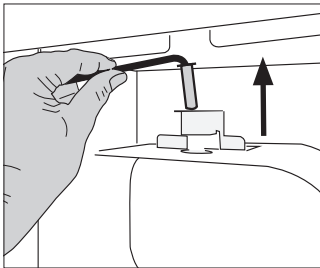

### 9. Pumpe entnehmen

Auslaufrohr aus der Halterung heben.

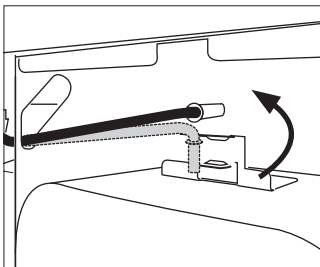

Ende des Auslaufrohrs um 90° gegen den Uhrzeigersinn drehen.

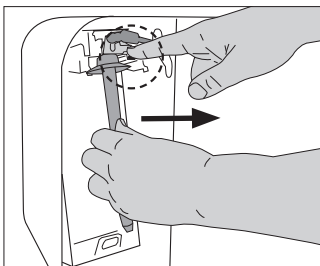

Pumpensperre mit dem Finger gedrückt halten und Pumpe nach vorne herausziehen. Dazu gleichzeitig die Spendereinheit oben nach hinten schwenken, um die Pumpe nach vorne herausnehmen zu können.

Beim Einsetzen der Pumpe die Arbeitsschritte in umgekehrter Reihenfolge durchführen.

## D 10. Instandhaltung / Pflege und Wartung

# 10. Instandhaltung / Pflege und Wartung

## 10.1 Reinigung und Pflege







Bitte beachten Sie, dass auch ein hochwertiges Produkt wie dieses PRAESIDIO®-Gerät Sorgfalt und Pflege benötigt. Der Spender selbst ist bis auf den Batteriewechsel wartungsfrei! Regelmäßig mit einem leicht angefeuchteten Tuch den Innenraum von anhaftenden Produktresten befreien.

Bitte keine säurehaltigen oder chlorhaltigen Reiniger verwenden.

Bitte keine Scheuermittel verwenden.

 Um Fehlbedienungen während des Reinigungsvorganges zu vermeiden, empfehlen wir, den Behälter und die Pumpe während der Reinigung aus dem Spender zu entnehmen.

Längere Nichtbenutzung führt zu keiner Beeinträchtigung, wenn der Behälter gefüllt ist: Rechtzeitig den leeren Behälter austauschen. – Sollte trotzdem das Saugventil durch Leerstehen verklebt sein, bitte nur heißes Wasser durchpumpen, um die Funktion wieder herzustellen.

-  **Bei jedem Behälterwechsel muss die Abtropfschale entleert und gereinigt werden! Abspülen mit heißem Wasser.**
-  **Desinfektionsmittelreste am Auslass der Pumpe müssen regelmäßig entfernt werden!**
-  **Nur den Bodenbereich innen nebelfeucht wischen. Bitte vorher Batterien entfernen oder ggf. Netzstecker ziehen. Nicht in der Nähe stromführender Kabel reinigen!**
-  **Keinesfalls das Gerät zerlegen!**
-  **Achten Sie darauf, dass das Gerät nicht untergetaucht wird oder Spritzwasser ausgesetzt ist.**
-  **Das Gerät ist nicht autoklavierbar und nicht in der Spülmaschine zu reinigen.**
-  **Die Pumpe bitte mit heißem Wasser durchspülen und den Sprühkopf von anhaftenden Produktresten befreien.**

**D** 10. Instandhaltung / Pflege und Wartung

## **10.2 Batteriewechsel**

### **Batteriestand überprüfen:**

Bei zu schwachen Batterien während des normalen Gebrauchs ertönt statt des Pumpvorgangs ein kurzes akustisches Signal als Hinweis, dass die Batterie getauscht werden muss.

## **10.3 Rechtzeitiges Nachfüllen des Mediums**

Für eine unterbrechungsfreie hygienische Versorgung ist der Behälter rechtzeitig auszutauschen.



## D 11. Risiken und Störungen beheben

# 11. Risiken und Störungen beheben

 Bei Störungen bitte Batterien oder ggf. Netzstecker ziehen.

Merkmal	mögliche Ursache	Lösung
<b>1.</b>   Das Gerät scheint normal zu funktionieren, es kommt aber nichts aus dem Auslauf	Kein Behälter eingesetzt.   Keine Pumpe eingesetzt.   Gerät ist nicht geschlossen   Pumpe ist verstopft.   Behälter ist leer.   Pumpe ist nicht angepumpt oder hat Kontakt zum Medium verloren.   ungeeignetes Medium verwendet.	Vollen Behälter einsetzen.   Pumpe in den Spender einsetzen.   Gerät schließen   Pumpe entnehmen und reinigen.   Behälter ersetzen.   Mehrmals Dosiervorgang durchführen. Sollte dies nicht funktionieren, ist die Pumpe möglicherweise verstopft.   Anderes Medium verwenden. Pumpe vorher gründlich reinigen.
<b>2.</b>   Das Gerät dosiert zu viel oder zu wenig Medium	Dosierungseinstellung ist nicht richtig eingestellt.	Dosierungseinstellung an der Pumpe vornehmen
<b>3.</b>   Das Gerät dosiert nicht	Batterie leer   Netzteil nicht eingesteckt   Batterien falsch eingesetzt	Batterien wechseln   Prüfung der Anschlüsse   Polarität beachten

D 12. Garantie / 13. Entsorgung

## 12. Garantie

2 Jahre Hersteller-Garantie ab Lieferdatum.

## 13. Entsorgung

Geben Sie das Verpackungsmaterial möglichst in den entsprechenden Recycling-Müll.



Das Symbol auf dem Produkt oder seiner Verpackung weist darauf hin, dass dieses Produkt nicht als normaler Haushaltsabfall zu behandeln ist, sondern an einer Annahmestelle für das Recycling von elektrischen und elektronischen Geräten abgegeben werden muss.

Weitere Informationen erhalten Sie über Ihre Gemeinde, die kommunalen Entsorgungsbetriebe oder das Geschäft, in dem Sie das Produkt gekauft haben.

### 13.1 Entsorgung der Batterien



Batterien gehören nicht in den Hausmüll. Als Verbraucher sind Sie gesetzlich dazu verpflichtet, gebrauchte Batterien zurückzugeben. Sie können Ihre alten Batterien bei den eingerichteten häuslichen Sammelstellen, öffentlichen Sammelstellen in Ihrer Gemeinde oder überall dort abgeben, wo Batterien der betreffenden Art verkauft werden.

D 14. Technische Daten

## 14. Technische Daten

Haube.....	Edelstahl, gebürstet	Spannung.....	7,5 Volt DC
Blende.....	Edelstahl, pulverlackiert, weiß	Netzteil (optional).....	AC-Input: 100 -240 V/0,35 A Frequenz: 50-60 Herz Output: 7,0 - 7,5 V, 2,5 A
Behälter.....	Kunststoff, herausnehmbar, 1000 ml	Batterien.....	5 Monozellen Typ ANSI D, 1,5 V
Pumpe.....	Edelstahl, herausnehmbar	Abmessungen in mm.....	B 506 x H 337 x T 174
Wandmontage.....	mit Dübeln und Schrauben	Gesamtgewicht.....	12,75 kg (ohne Batterien)
		Konformität.....	RoHS compliant



Maschinenrichtlinie 2006 / 42 / EC

EMV- Richtlinie 2004 / 108 / EC

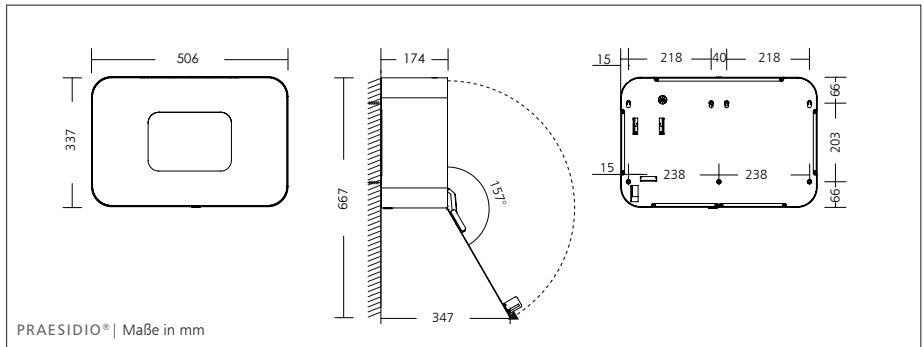

Technische Änderungen vorbehalten.

Vor Einsatz neuer Füllgüter sind Tests erforderlich!

## 1. Indications for the use of the service instructions

The following symbols are used in the instructions



**Safety reference:**

A non-observance may cause damage to persons or defects at the device

## 2. Intended use







This appliance is suitable only for hand disinfection with low-viscosity disinfecting agents.

It is **not** for use with soaps, high-viscosity products, alco-gels, or abrasive and aggressive agents.

The dispenser is not for free-standing use. Use this appliance indoors only.

Use the appliance for hand disinfection and cleaning, under normal use cycles.

**Ambient conditions:**

-  • Never use the appliance in potentially explosive areas.
-  • Only use the appliance in a dustless environment.
-  • Pay attention to that the apparatus is only used at a relative air moisture of <90% (not condensing).
-  • Only use this apparatus at room temperature 15 - 30 °C
-  • Ensure that the room size and ventilation are adequate when choosing the installation location.
-  • Please check whether it is necessary to upgrade the available firefighting measures.
-  • Use suitable means, such as ceramic floors, to prevent electrostatic charging of the user.

## 3. Safety information



### Attention!

**OPHARDT hygiene** does not assume any liability for damages in the case of:

- defects at the appliance caused by mechanical influences or overvoltage
- changings at the appliance without express approval of **OPHARDT hygiene**
- use for other purposes than that mentioned in the application

### 3.1 General safety

- ⚠️ • Repairs at the appliance may exclusively be carried out by **OPHARDT hygiene** employees or persons authorized by **OPHARDT hygiene**. Important dangers may occur by unexpert repairs. In case of a necessary repair please contact the manufacturer.
- ⚠️ • Suspend the appliance on a dry and splash-proof place.
- ⚠️ • This appliance is not a toy. Keep and use it out of the reach of children. The appliance should be installed where children cannot reach it.
- ⚠️ • Persons with physical, sensory or mental impairment should be supervised when using this appliance.
- ⚠️ • The appliance is not suitable for desktop installation
- ⚠️ • The appliance is not suitable for the transportation of media.
- ⚠️ • The appliance is not suitable for the metering of other than the indicated media.
- ⚠️ • Exclusively operate the appliance with leakproof alcalic batteries of the same manufacturer and type and with the same charging condition. Only use batteries with the indicated size type D.
- ⚠️ • Do not operate the appliance with rechargeable batteries (accumulators).
- ⚠️ • Old batteries may not be mixed with new batteries.
- ⚠️ • The battery supply clamps may not be short-circuited with each other.
- ⚠️ • Do no longer use the apparatus if batteries have leaked in the appliance.
- ⚠️ • Never use force.
- ⚠️ • Take the batteries from the appliance prior to cleaning and attendance.
- ⚠️ • Only use original parts.

### 3.2 Safety during operation of the appliance

- ⚠️ • Protect your appliance against humidity.
- ⚠️ • Do not expose the appliance to thermal radiation and heat.
- ⚠️ • Never submerge the appliance in the water.
- ⚠️ • Only fill the appliance with the indicated substances in accordance with the intended use.
- ⚠️ • There are no dismountable parts with the exception of pump, receptacle, battery cover, batteries, drip tray and outlet pipe
- ⚠️ • The appliance is not autoclavable and cannot be cleaned in the dishwasher.
- ⚠️ • The apparatus shouldn't be cleaned with water jets or by means of a high-pressure cleaner.
- ⚠️ • Please make sure that the medium does not reach the ground.

### 4. Technical Drawing

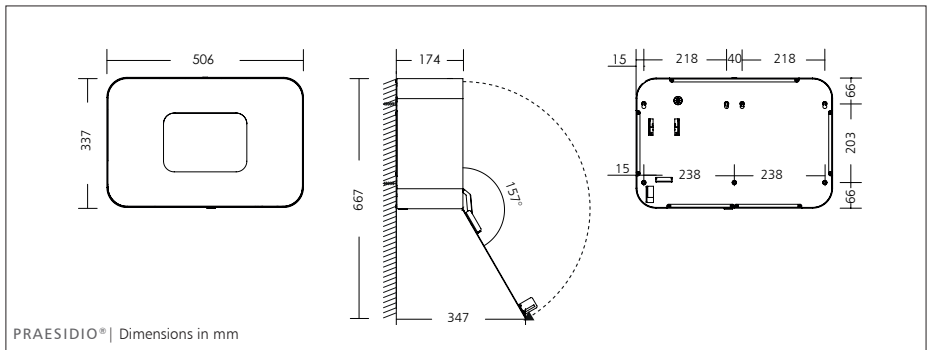

### 5. Scope of Delivery

- Dispenser
- Mounting-Set with 4x plugs and screws
- Batteries (5 mono-cells, type D, 1,5 V )
- Instruction manual
- Key
- Receptacle
- Power supply (optional)

EN 6. Mounting of the dispenser

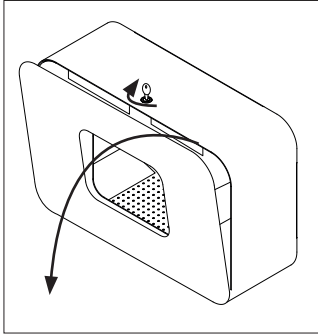

## 6. Mounting the dispenser

### 6.1 Wall mounting

During mounting and first use of this PRAESIDIO® appliance, please follow the instructions below in the order given.

The appropriate installation height for safe and comfortable operation is 100–110 cm, measured from the floor to the base of the dispenser.

Installation of this appliance by two persons is recommended. Open the appliance with the enclosed key and lower the face shield. Before mounting, please remove the clean tray and the receptacle from the appliance. (See sections 7.4 and 7.6).

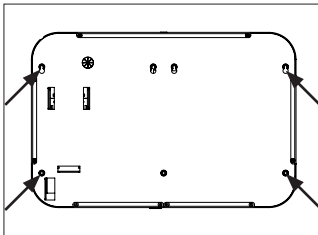

- The dispenser must be mounted to the fixing apertures provided on a non-sloping wall using at least 4 screws.
- Mount the appliance on the wall using the enclosed fixings or other suitable fixings.
- Check the suitability of the wall before mounting!
- When choosing where to mount the appliance, please consider ease of access for filling!
- The appliance is not suitable for table-top use!
- Do not install the appliance in narrow entrances and passage-ways!

EN 6. Mounting of the dispenser

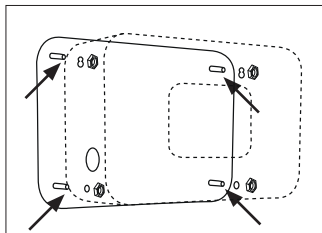

### 6.2 Column assembly

Place the appliance on the 4 bolts in the mounting wall for the column and secure the appliance with the nuts supplied.



Please ensure that the column is sufficiently stable!

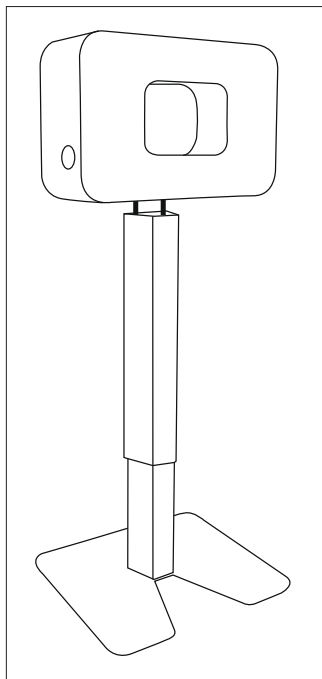

Use only columns that are sufficiently stable and capable of being appropriately fixed.

**Accessory: Column (Art.-No. 1421051)**



EN 7. Going into operation

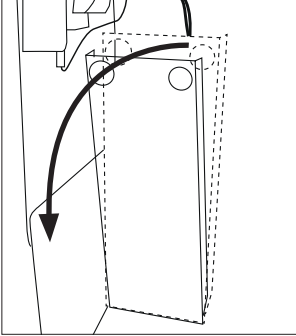

## 7. Going into operation

### 7.1 Insert of the batteries

Open the batterie cover. Please use both holes for pulling down the tray.

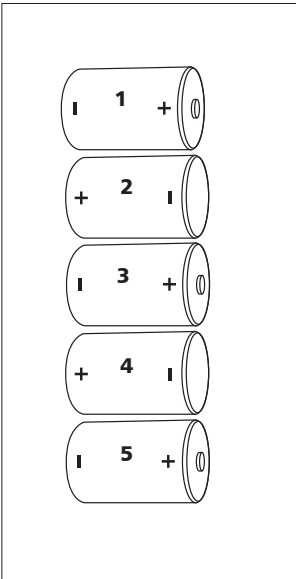

Insert the attached batteries into the dispenser.

Pay attention to the polarity.



Batteries should be removed if it is not used for longer peroids.

EN 7. Going into operation

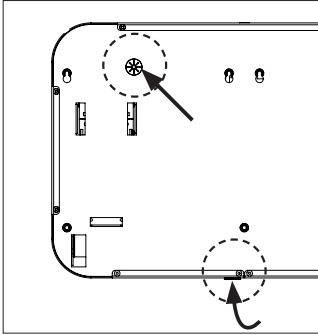

### 7.2 PRAESIDIO® with external power supply

Optional: external power supply (Art.-No. 4401040)

AC-Input: 100 -240 V /0,35 A

Frequency: 50-60 Herz

Output: 7-0 - 7,5 V, 2,5 A

Special feature: The protective earth is connected with the minus pole.



While mounting the appliance, do not allow the cable to lie across a passageway. Trailing cables are a trip hazard!

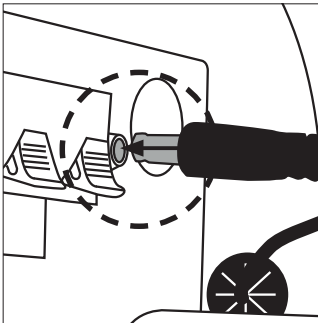

The low-voltage plug connector of the power unit is guided through a hole in the rear side or in the base. The batteries are switched off automatically after plugging in the power unit.

Please plug the low-voltage plug connector into the socket provided for this on the inside.



- Do not use a power supply that does not meet the above specifications. Incompatible power supplies can destroy the electronic components.
- Do not connect a 230 V power supply directly to this appliance.

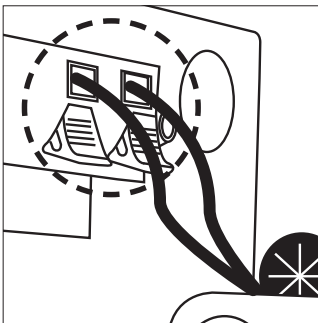

### 7.3 PRAESIDIO® Door control

A powered door is activated by the door control output.

The connection cable is guided through a prepared hole in the base or in the rear and then clamped at both buttons (red and black).

The polarity is not important.

The output is passive (semiconductors relay contact, closing contact).

During activation of the dispenser, the contact closes for about 0.3 seconds.

Maximum electrical values:

Open circuit voltage at the contacts 40V AC // DC 60 DC,

Short circuit current 100 mA

EN 7. Going into operation

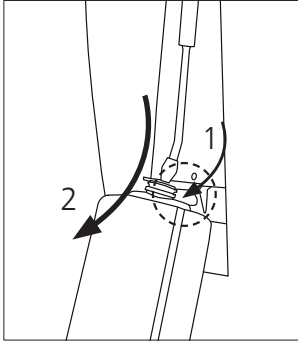

### 7.4 Exchange of receptacle

Pull on the keyhole at the corner of the base and swivel the dispenser forward.

Lift up the receptacle from below and remove it.

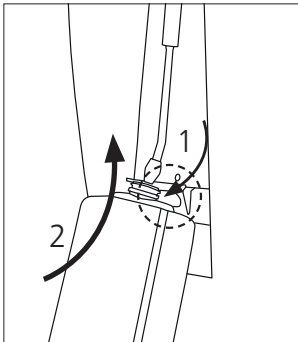

### 7.5 Insert of receptacle

To do this, swivel the dispenser and insert the filled receptacle.

The fill level can be checked via the inspection window or by opening the appliance.



Remove the filling good before transport!

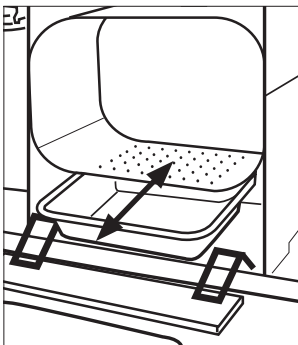

### 7.6 Remove/Insert clean tray

Remove the clean tray from the guides and re-insert it in the guides after installation/cleaning.

EN 7. Going into operation

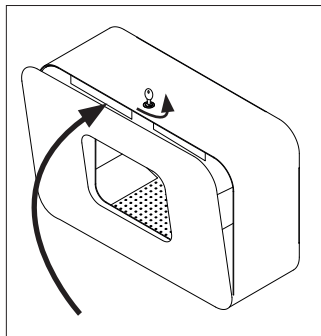

### 7.7 Close of appliance

Close the appliance and remove the key. When you close the appliance, it performs a no-load stroke.



Please wait 10 seconds – do not use the appliance during this time!

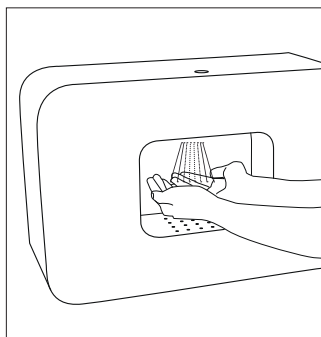

### 7.8 Operation

Place your open hands in the opening and wait until the appliance sprays some disinfecting agent. During commissioning, please press multiple times until the dispenser dispenses hand disinfectant. Rub the agent into your hands for approximately 30 seconds.

EN 8. Change of the dosage / 9. Pump removal

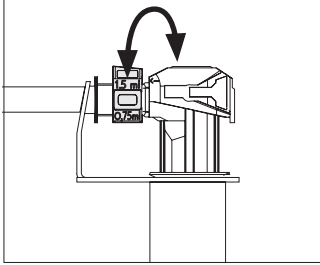

## 8. Change of the dosage

The dosage of the pump is adjusted to the maximum of approx. 1.5 ml/stroke. If required the dosage can be reduced in stages by turning the dosage piece (part of the pump) up to approx. 0,75 ml/stroke.

For this remove the pump from the dispenser.

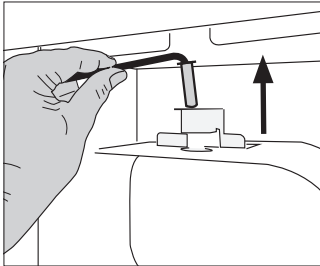

## 9. Pump removal

Lift the outlet pipe out of the holder.

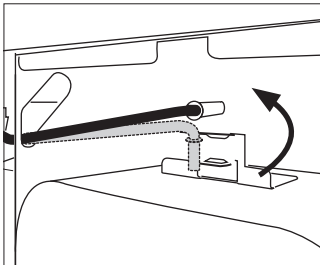

Turn the end of the outlet pipe 90° anticlockwise.

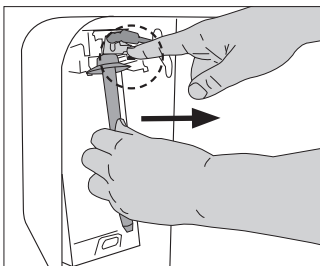

Keep the pump block pressed down with the finger and pull the pump out to the front. Simultaneously swivel the top of dispenser unit, to allow the pump to be removed forwards.

When inserting the pump, follow the above steps in reverse order.

## EN 10. Maintenance / attendance and maintenance

## 10. Maintenance / attendance and maintenance

### 10.1 Cleaning and attendance







Please consider that also a high-quality product like this PRAESIDIO®-appliance requires attendance and care. The dispenser itself is maintenance-free with the exception of the battery exchange!

Regularly wipe the interior with a lightly moistened cloth to remove product residue.

Please do not use acidic, caustic (chlorous ) purifiers or scouring powder.

 To prevent accidental dispenser operation when cleaning, we recommend removing the holder and pump from the dispenser before cleaning.

If the receptacle is filled up, a non-use during a longer period of time does not lead to an impairment. For that reason exchange the empty receptacle in time. If the suction valve is nevertheless clogged, please only pump hot water through it in order to restore the function.

-  • **The clean tray must be emptied and cleaned each time the receptacle is changed! Rinse the tray out with hot water.**
-  • **Disinfecting agent residues on the pump outlet must be removed regularly!**
-  • **Clean the inside base area only with a slightly damp cloth. Please remove batteries or unplug the appliance from the mains before cleaning. Do not clean near live cables!**
-  • **By no means disassemble the appliance!**
-  • **Please pay attention to that the appliance is not submerged or exposed to water jets.**
-  • **The appliance is not autoclavable and cannot be cleaned in the dishwasher.**
-  • **Please rins the pump with warm water and clean adhesive soap residues from the spray nozzle .**

**EN 10. Maintenance / attendance and maintenance****10.2 Exchange of battery****Test the battery level:**

In normal use, the pump does not operate when the batteries run low; instead it emits a short signal tone to indicate that the batteries must be changed.

**10.3 In time refill of the medium**

For an interruption-free hygienic supply the receptacle has to be exchanged in time.

## 11. Risks and Troubleshooting

 If the appliance malfunctions, please remove batteries or unplug it from the mains.

Characteristic	Possible cause	Solution
<p><b>1.</b>   The appliance seems to function normally but no medium penetrates.</p>	<ul style="list-style-type: none"> <li>  No receptacle is inserted.</li> <li>  No pump is installed.</li> <li>  Appliance is not closed</li> <li>  Pump is clogged.</li> <li>  Receptacle is empty.</li> <li>  Pump is not touched for operation or lost contact to the medium.</li> <li>  An unsuitable medium has been used.</li> </ul>	<ul style="list-style-type: none"> <li>  Insert full receptacle.</li> <li>  Insert pump into the dispenser.</li> <li>  Close the appliance</li> <li>  Remove pump and clean it.</li> <li>  Replace receptacle.</li> <li>  Carry out the dosage process several times. If it doesn't function, the pump is possibly clogged.</li> <li>  Use another medium. Clean the pump thoroughly before.</li> </ul>
<p><b>2.</b>   The appliance doses too much or not enough medium</p>	<ul style="list-style-type: none"> <li>  Dosage adjustment is not adjusted correctly.</li> </ul>	<ul style="list-style-type: none"> <li>  Carry out dosage adjustment on the pump</li> </ul>
<p><b>3.</b>   The appliance doesn't dose</p>	<ul style="list-style-type: none"> <li>  Batteries are empty</li> <li>  Power supply has not been connected correctly.</li> <li>  Batteries have not been inserted correctly.</li> </ul>	<ul style="list-style-type: none"> <li>  Insert new batteries.</li> <li>  Check the connections</li> <li>  Pay attention to the polarity</li> </ul>



## 12. Warranty

2 years manufacturer-warranty from the date of delivery.

## 13. Disposal

Dispose of the packing material into the corresponding recycling plants.



The symbol on the product or its packaging indicates that this product should not be treated as standard household waste, but should be taken to a recycling point for electrical and electronic devices.

Further information may be obtained from your municipality, the municipal disposal companies or the company from where you purchased the product.

### 13.1 Battery disposal



Batteries should not be disposed of as household waste. As a consumer, you are statutorily obliged to return used batteries. You can dispose of old batteries at domestic collection points, public collection points in your municipality or at any location where batteries of this type are sold.

EN 14. Technical data

## 14. Technical data

Shroud.....	stainless steel, brushed	Voltage.....	7.5 volt DC
Cover.....	stainless steel, powder coated, white	Power supply (optional).AC-Input: 100 -240 V/0,35 A Frequenz: 50-60 Herz Output: 7,0 - 7,5 V, 2,5 A	
Receptacle.....	synthetic material, removable 1000 ml	Batteries.....	5 mono-cells type ANSI D,1,5 V
Pump.....	stainless steel, removable	Dimensions in mm.....	B 506 x H 337 x T 174
Wall mounting.....	with dowels and screws	Total weight.....	12,75 kg (without batteries)
		Conformity.....	RoHS compliant

**CE** Machinery directive 2006 / 42 / EC  
EMC- directive 2004 / 108 / EC

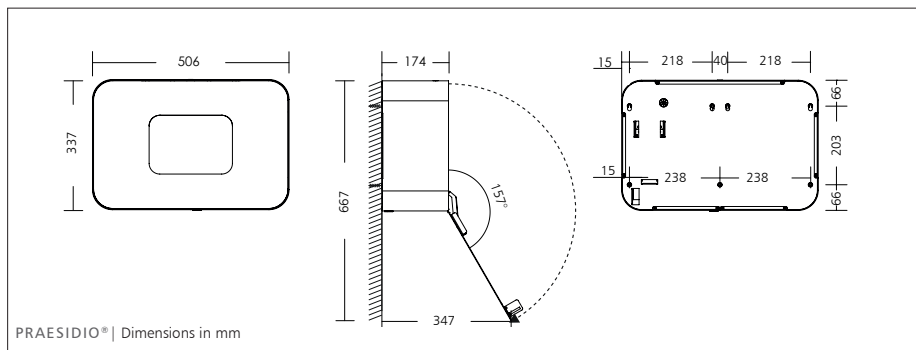

Technical modifications reserved.  
Prior to the use of new filling media tests are required!



**OPHARDT**  
hygiene

OPHARDT Hygiene-Technik GmbH + Co. KG  
Lindenau 27 | 47661 Issum | Germany  
Tel.: +49 2835 18-10 | Fax: +49 2835 18-77  
www.ophardt.com | E-Mail: [customer care@ophardt.com](mailto:customer care@ophardt.com)